

# HME

RODAR  
ELECTRIC  
E-BIKE





# Indice

Bienvenido .....	pág. 1
Diagrama y funciones .....	pág. 2
Instrucciones de seguridad .....	pág. 3
Montaje y plegado.....	pág. 4
Primeros usos.....	pág. 10
Funcionamiento de la pantalla .....	pág. 12
Montaje y desmontaje de la batería .....	pág. 13
Carga de la batería .....	pág. 14
Transporte de la bicicleta .....	pág. 15
Advertencias de seguridad .....	pág. 16
Especificaciones técnicas .....	pág. 18
Batería y carga .....	pág. 19
Mantenimiento y almacenaje .....	pág. 20
Solución de problemas .....	pág. 21
Garantía y contacto.....	pág. 22

# Bienvenido

Gracias por elegir nuestra bicicleta eléctrica plegable TIME. A partir de ahora formas parte de la familia de Rodar Electric. Este manual te ayudará a comprender las características básicas del producto, así como el funcionamiento de su pantalla. Además ayudará a familiarizarte con las medidas de seguridad para poder disfrutar de tu bicicleta de manera segura. Y por último encontrarás un diagrama de las partes del producto, consejos de mantenimiento para prolongar su vida útil y detalles sobre la garantía. Esperamos que la disfrutes.

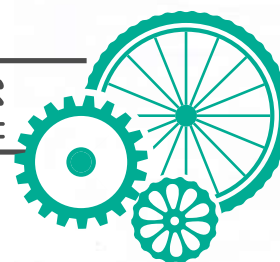



# Diagrama y Funciones

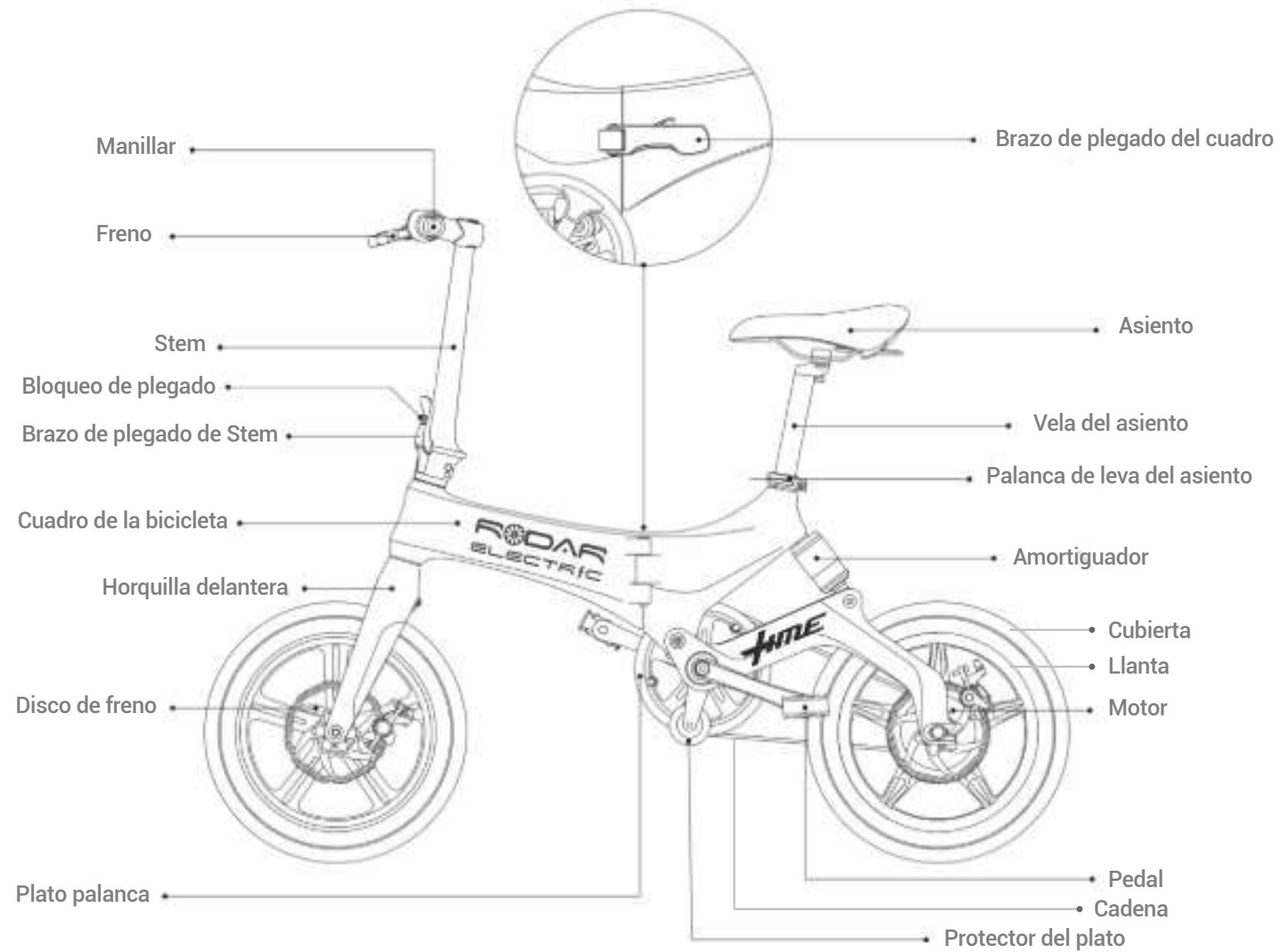



# Instrucciones de seguridad

- No usar la bicicleta eléctrica sin haber leído cuidadosamente este manual y haber entendido el funcionamiento.
- Este producto no se recomienda para menores de edad.
- Antes del primer uso verifique que los componentes de la Time se encuentren ajustados correctamente.
- Se recomienda que los principiantes lleven casco, guantes y otra ropa protectora para protegerse en caso de accidente.
- El peso máximo que soporta la Time es de 120 Kg. Si un accidente ocurre cuando la carga es mayor a ese peso, la compañía no se hará responsable por los daños ocasionados.
- En caso de frecuentes frenadas, arranques, pendientes, aire de frente, caminos embarrados, sobrecarga y otros, la batería consumirá una gran cantidad de energía lo que afectará la autonomía de la misma, por lo que le recomendamos evitar dichos factores.
- Cuando comience a rodar en una pendiente, pedalee tanto como pueda para contribuir a reducir el gasto de batería y alargar la autonomía de la misma.
- En caso de no utilizar la Time por un periodo de tiempo prolongado asegúrese de cargar la batería suficientemente. Si este periodo supera el mes, la batería necesitará una carga adicional. Si este paso no se cumple la batería sufre un deterioro considerable.
- Rodar Electric aconseja usar el cargador proporcionado con su Time. **El mismo debe enchufarse primero en la bicicleta y luego a la toma de corriente.** Queda prohibido el uso de cargadores ajenos a la empresa y mover la bicicleta mientras se está cargando. No usar el cargador de su Time para cargar otros aparatos eléctricos.
- Mantenga la batería y cargador en ambientes ventilados.
- Una vez concluida la vida útil de la batería comuníquese con el sector de service de Rodar Electric para su posterior reemplazo y reciclaje.
- Rodar Electric recomienda mantener las ruedas infladas con la presión adecuada para evitar deformar la llanta y estropear el neumático.
- En caso de lluvias por favor preste mucha atención al circular. Además si se presenta alguna inundación que supere el centro de la rueda se recomienda no continuar el trayecto, ya que se puede mojar el motor y fallar.
- Cuando esté circulando a gran velocidad o frene bruscamente primero use los frenos traseros y luego acompañe con el freno delantero, ya que esto le dará estabilidad al frenar.
- Los conductores de las bicicletas eléctricas están obligados a obedecer las normas de tránsito.
- Prohibido la alteración de la bicicleta eléctrica Time sin autorización de Rodar Electric. Si esto no se cumple la empresa no se hará responsable de ningún daño resultante.

# Montaje y plegado

## 1. Desplegar el cuadro

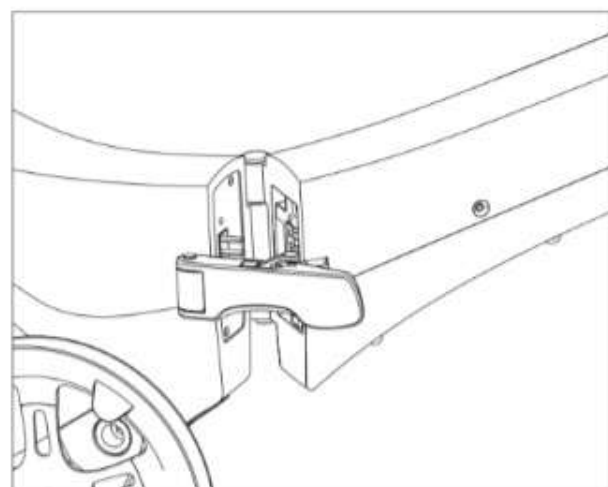

1. Sujetar el cuadro y desplegarlo.

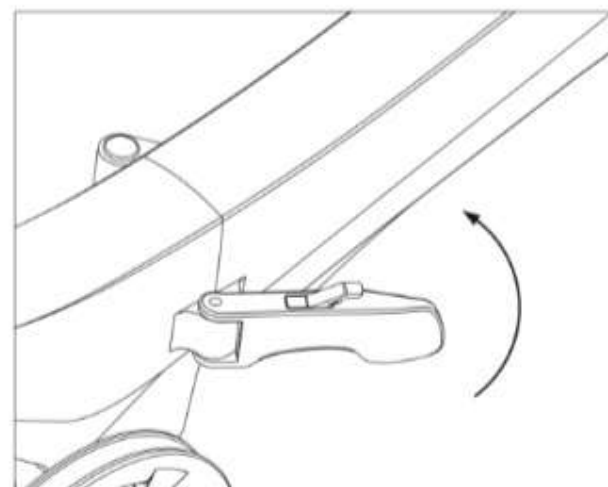

2. Sujete como en la imagen y compruebe que se encuentra como en los pasos 3 y 4 antes de bloquearlo.

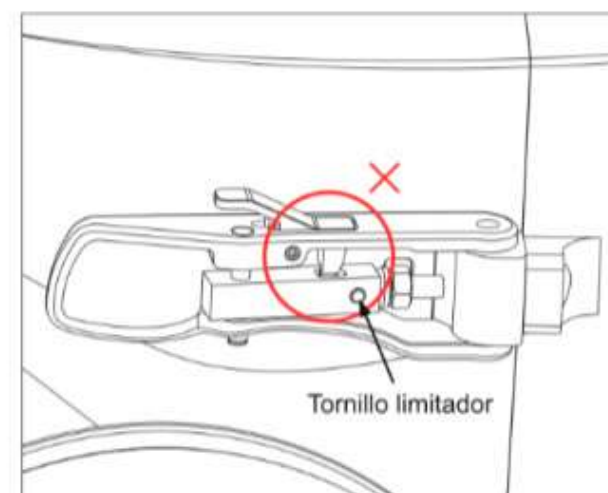

3. Presione la pestaña superior del brazo de plegado. Ajuste el tornillo limitador.

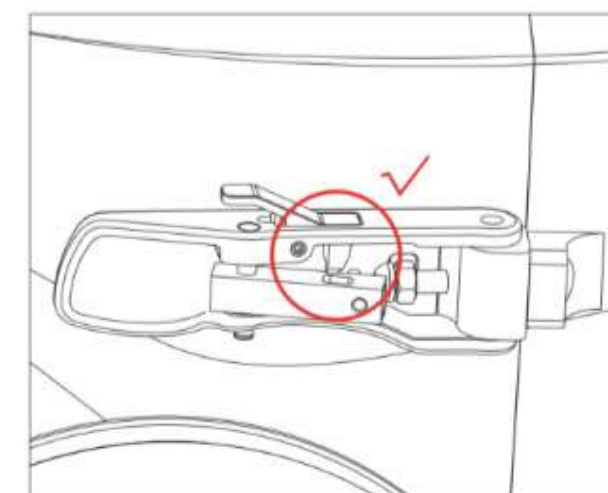

4. Si se encuentra como en la imagen, ya puede cerrar el brazo de plegado.

# Montaje y plegado

## 2. Desplegar el manillar

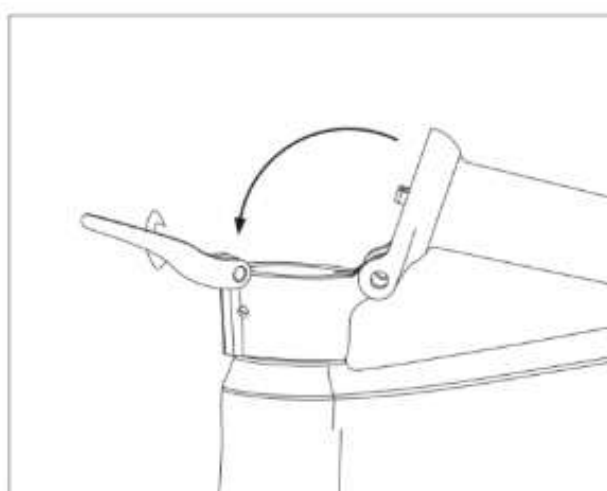

1. Sujete la bici, despliegue el stem hasta la posición vertical y asegúrese de que encaja perfectamente con la parte inferior.

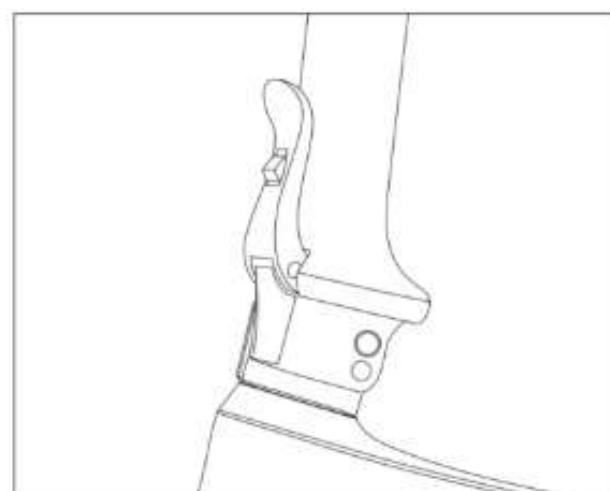

2. Mueva el stem para que el brazo de plegado esté bloqueado.

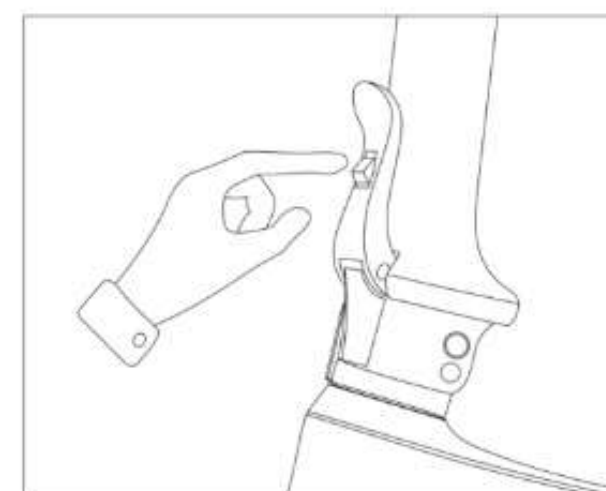

3. Para plegar el telescopio presione el botón de bloqueo y baje el brazo de plegado.

# Montaje y plegado

## 3. Desplegar el manillar

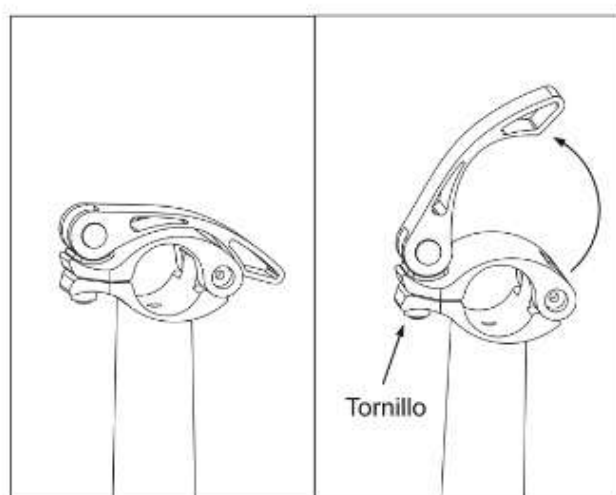

1. Despliegue el soporte del manillar, suelte la palanca de leva y desatornille en el sentido de las agujas del reloj.

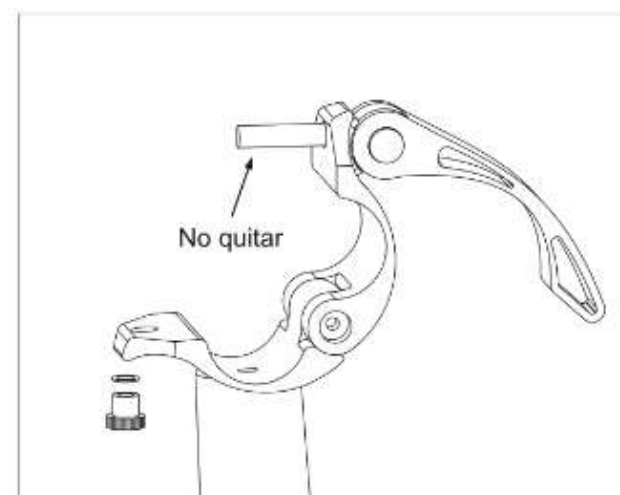

2. Aparte la tuerca y la junta. Abra el soporte pero deje el tornillo de la palanca de leva dentro.

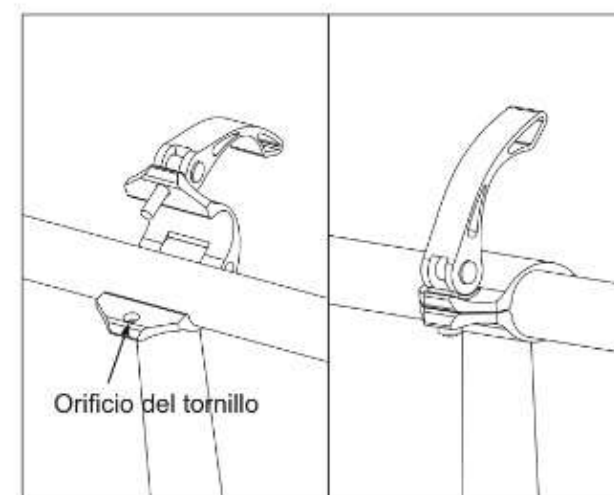

3. Coloque el manillar sobre el soporte como se muestra en la imagen, cierre el soporte y pase el tornillo.

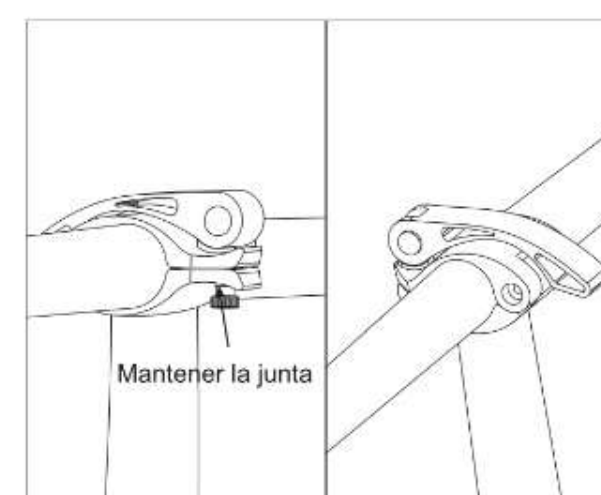

4. Coloque y apriete la junta y la tuerca. Ajuste el ángulo del manillar y cierre la palanca de leva para finalizar.

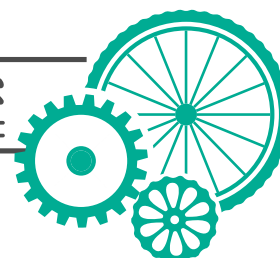



# Montaje y plegado

## 4. Instalar el asiento

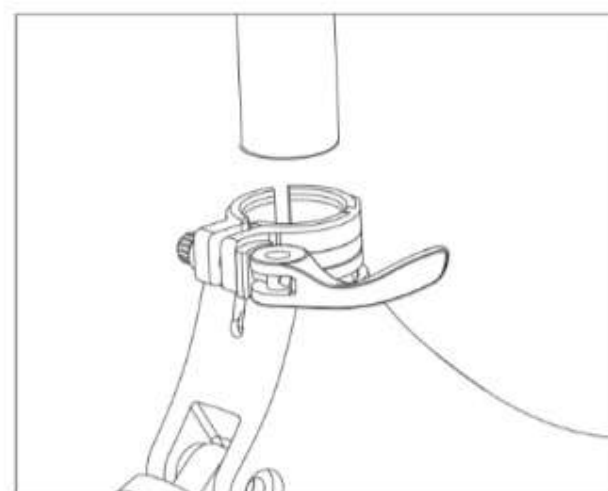

1. Afloje la palanca de leva y sujete el cuadro para instalar la vela.

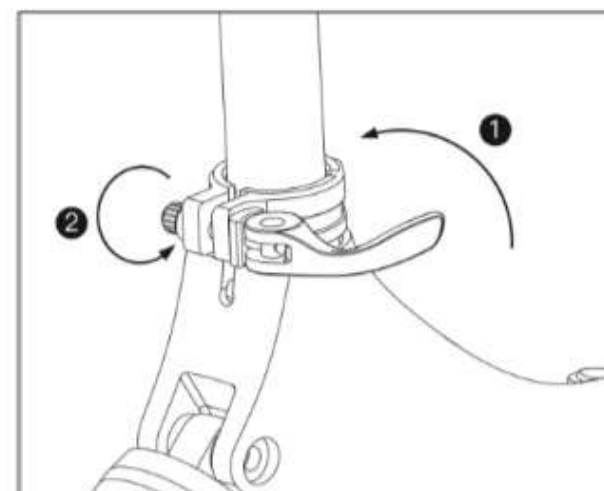

2. Apriete la palanca de leva como se muestra en la imagen. Después presione la vela hacia abajo para comprobar que está fija.

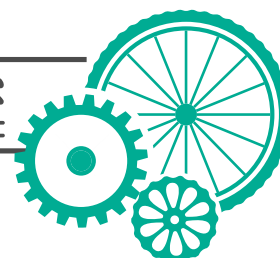

# Montaje y plegado

## 5. Ajustar la altura del asiento

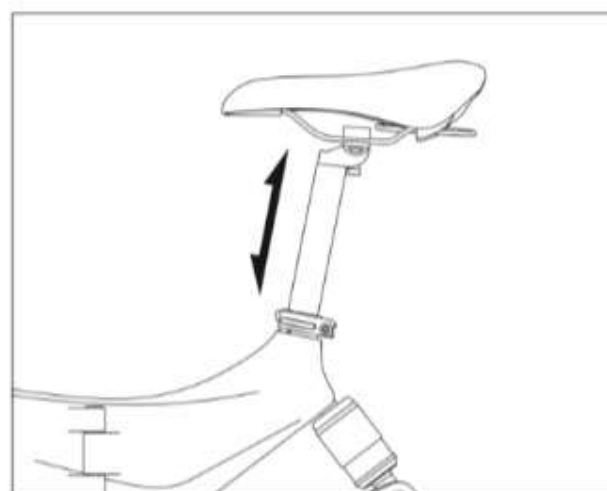

1. Afloje la palanca de leva, seleccione la altura deseada y después vuelva a apretar la palanca de leva.

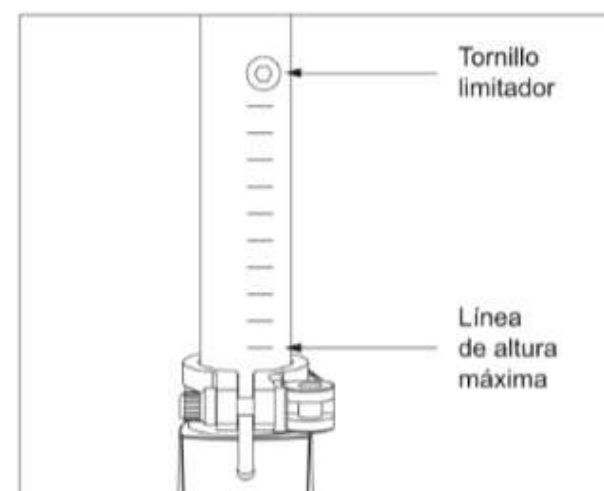

2. Asegure la palanca entre el tornillo limitador y la línea que indica la altura máxima, sino **podría ser peligroso**.

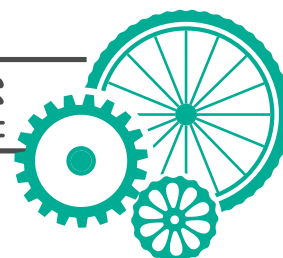

# Montaje y plegado

## 6. Desplegar los pedales

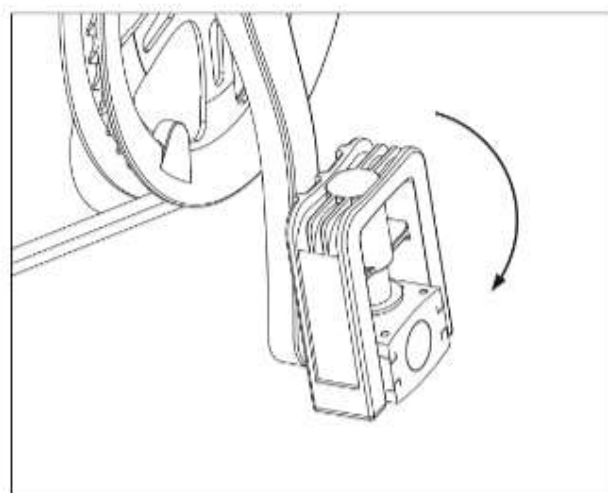

1. Sujete la bici y despliegue el pedal como se muestra en la imagen.

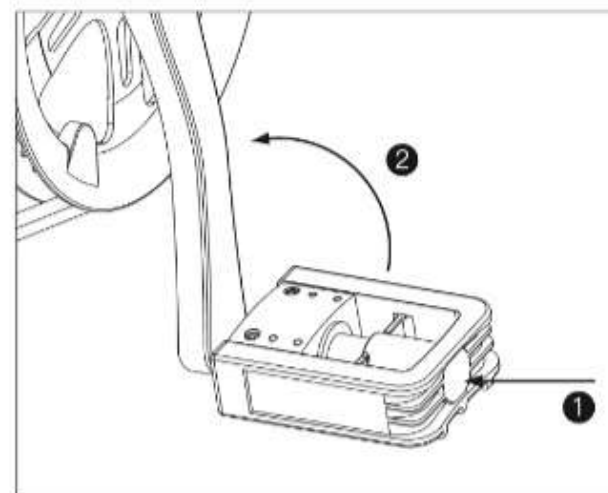

2. Para plegar el pedal presione hacia dentro y después levántelo, tal y como se muestra en la imagen.

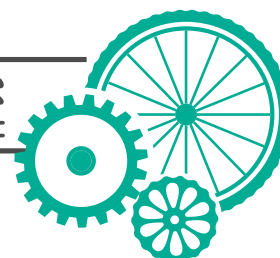

# Primeros usos

## Encendido

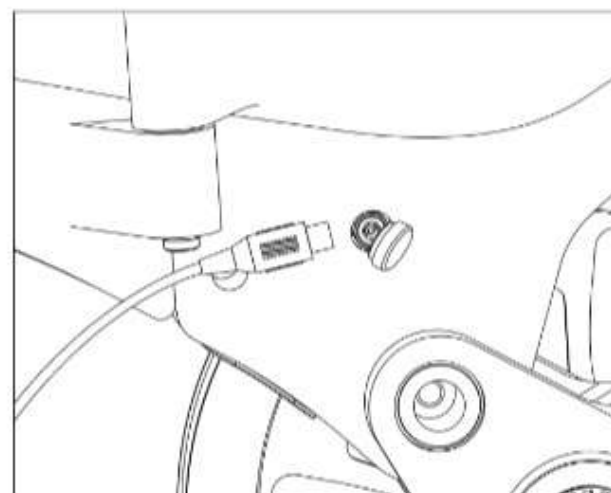

1. Por favor, cargue la batería antes del primer uso.

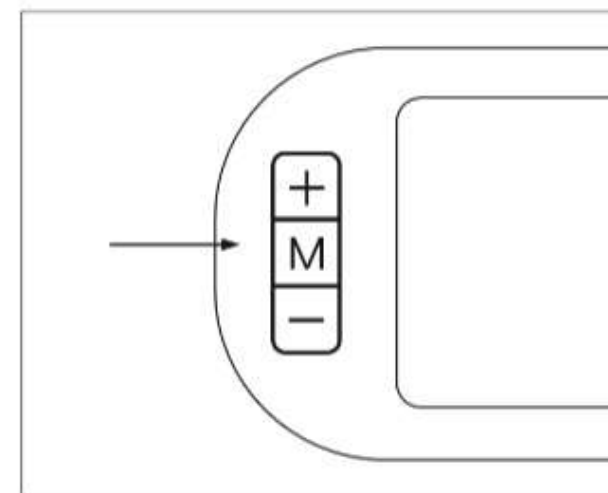

2. Mantenga presionado el botón M de la pantalla para encender la bici.



# Funcionamiento de la pantalla

## Botones

**Botón + :** Una pulsación larga enciende/apaga la luz delantera.  
Una pulsación corta aumenta una marcha.





**Botón M :** Mantenga presionado tres segundos para encender y apagar la bicicleta.  
Pulsaciones cortas cambian de función (distancia del viaje / kilometraje total / tiempo de viaje).

**Botón - :** Una pulsación corta reduce una marcha.







# Funcionamiento de la pantalla

## Marchas.

-  Marcha 0: Conducción con pedales sin motor.
-  Marcha 1: Velocidad baja (máx. aprox. 10 km/h)
-  Marcha 2: Velocidad media (máx. aprox. 15 km/h)
-  Marcha 3: Velocidad alta (máx. aprox. 20 km/h)

## Leyenda de íconos.

-  Luz LED
-  Freno
-  Problemas con el acelerador
-  Problemas con el motor
-  Problemas con la pantalla

**TRIP ODO TIME**    Cambio de función entre distancia del viaje /  
**88:88.8**            kilometraje total / autonomía

# Montaje y desmontaje de la batería

## Instalar / Desinstalar la batería

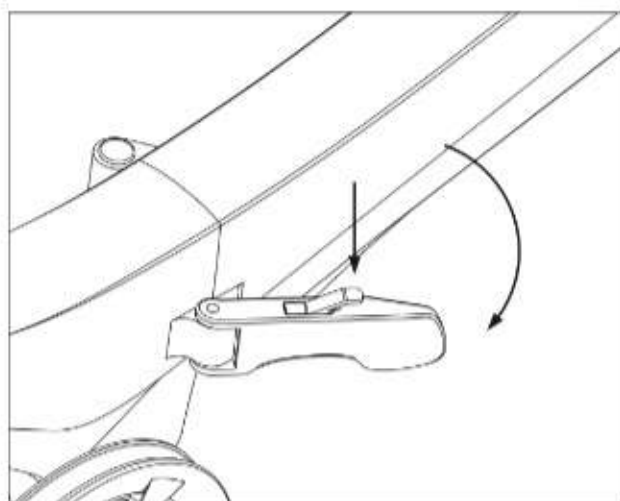

1. Apague la bicicleta y presione la pestaña para abrir el brazo de plegado como se muestra en la imagen.

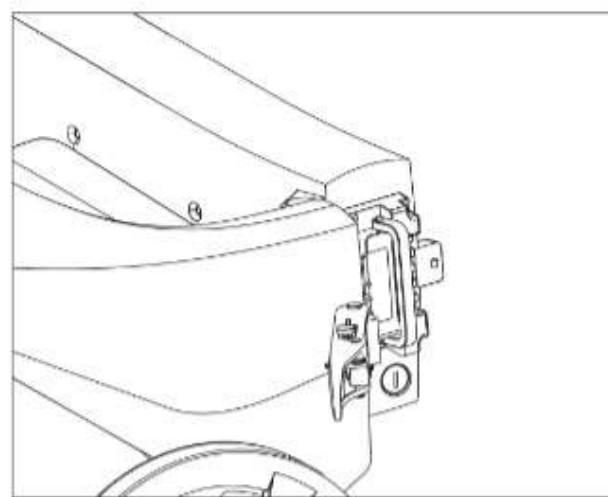

2. Abra el cuadro y desbloquee la batería utilizando la llave.

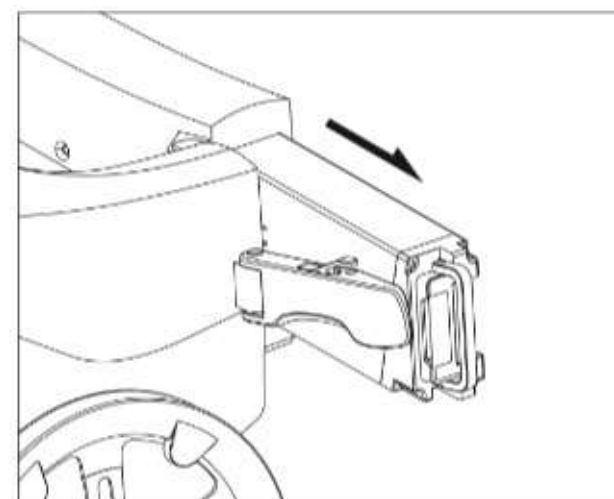

3. Saque la batería del tubo superior.

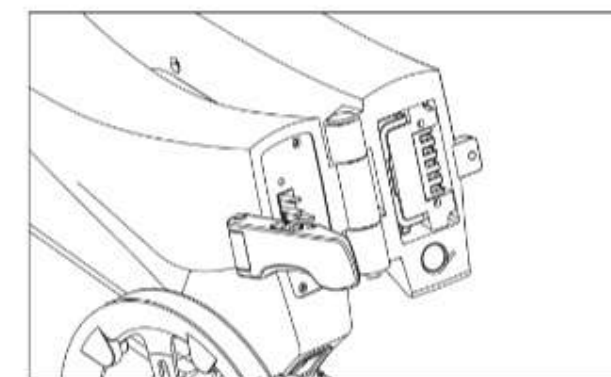

4. Para instalar la batería introdúzcala, bloquéela con la llave y saque la llave. Guarde la manivela de la batería y despliegue la bici.

**No olvide bloquearla.**

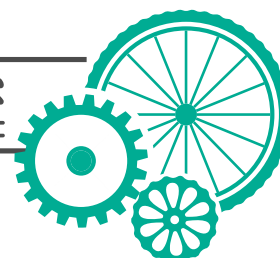

# Carga de la batería

## Cargar la batería

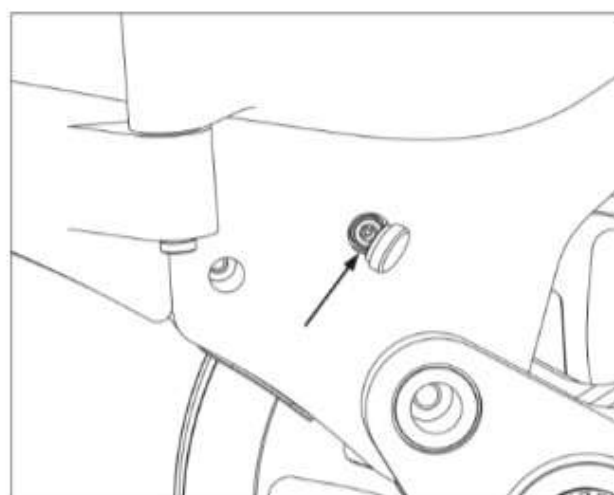

**Opción 1:** Retire la tapa de silicona para cargar la batería desde el puerto de carga del cuadro de la bicicleta.

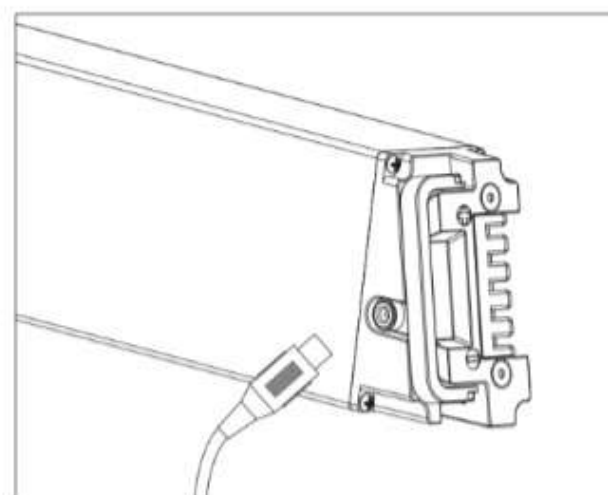

**Opción 2:** Saque la batería para no tener que mover la bicicleta.

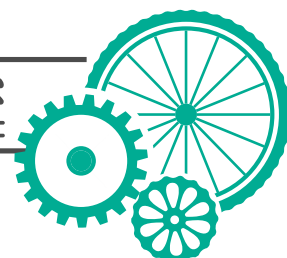



# Transporte de la bicicleta

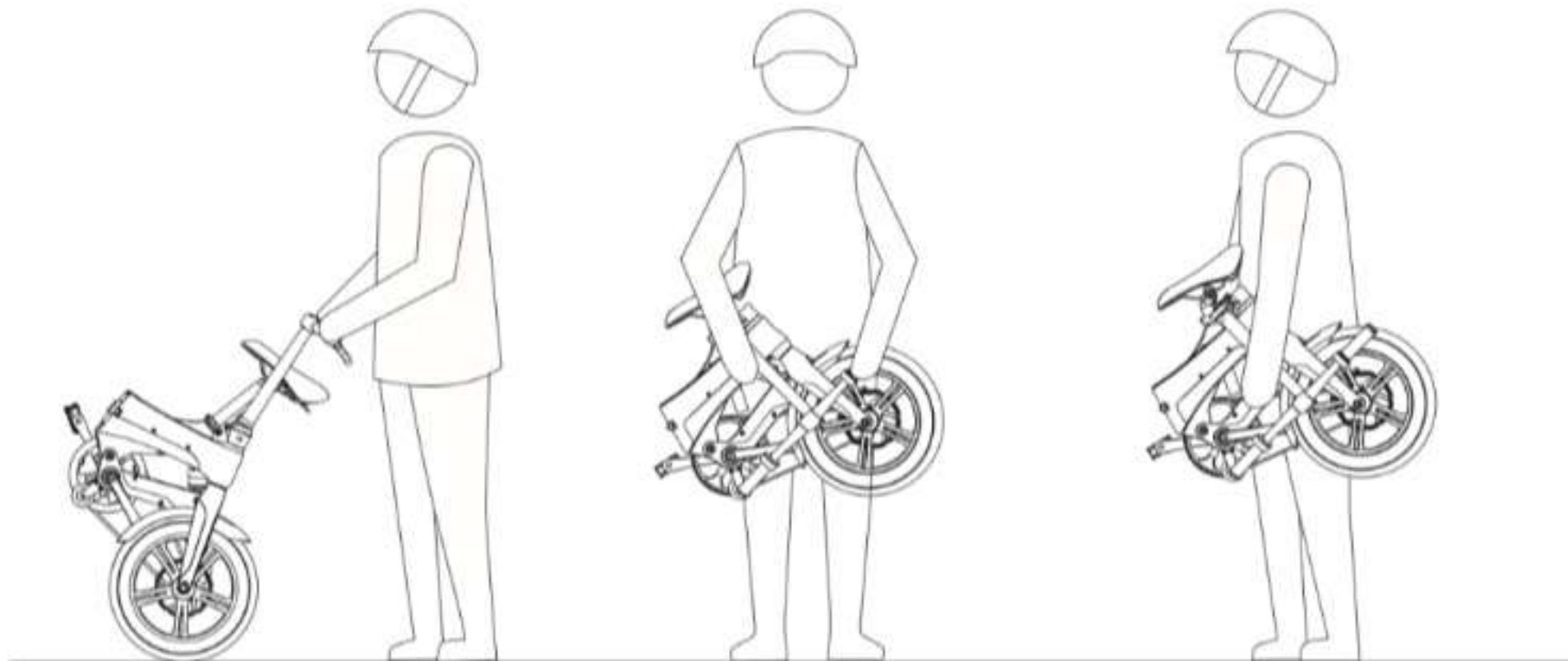

# Advertencias de seguridad

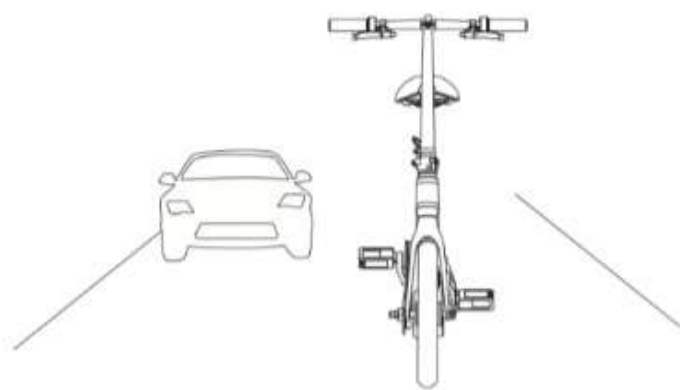

No conducir en una calzada con vehículos o donde incumpla la ley.



No conduzca por suelos aceitosos o con hielo.



Conduzca con las dos manos en el manillar.



No conduzca por escaleras o ascensores.

# Especificaciones técnicas

<b>Configuración Mecánica</b>	Opciones de color	Negro / Naranja / Gris / Blanco
	Dimensiones desplegada	1340 * 550 * 1100 mm
	Dimensiones plegada	770 * 430 * 640 mm
	Altura del asiento (desde el suelo)	760 - 920 (ajustable)
	Distancia entre ejes	950 mm
	Peso neto (batería no incluida)	17.6 kg
	Sistema de frenos	Discos de freno frontal y trasero
	Dimensión de la rueda	16 * 1.95 pulgadas
	Material del cuadro	Marco unibody de magnesio
	Suspensión	Amortiguador trasero
<b>Especificaciones de la batería</b>	Instalación	Interna / Sistema antirrobo / extraíble
	Capacidad	36V / 5.2 Ah
	Tipo	Batería de Li-ion
	Peso	1.3 kg
	Corriente de carga	2A max.
	Tiempo de carga	3 horas aprox.
	Consumo	0.2 Wh por carga
	Entrada nominal	10-240 V 50/60 Hz. 2.0 A
	Salida nominal	42 V 2.0 A
	Vida útil	Más de 800 cargas / 30.000 km.
Temperatura de carga	0° C - 45° C	

# Especificaciones técnicas

<b>Funciones</b>	Velocidad Máx.	25 km/h
	Autonomía	Entre 15 y 25 km
	Carga Máx.	120 kg
	Pendiente Máx.	> 15°
	Reflector	Frontal / Trasero
	Modo ahorro de energía	Acelerador / Pedal opcional
	Distancia de frenado (en seco)	5 m (20 km/h)
	Distancia de frenado (en mojado)	10 m (15 km/h)
	Sistema de conducción a motor	Eléctrico con opción de usar pedales
	Temperatura de trabajo	-10° C -50° C
<b>Pantalla</b>	Display	LCD
	Nivel de Batería	Si
	Velocidad	Si
	Kilometraje total	Si
	Marcha	3 velocidades (baja / media / alta)
<b>Motor</b>	Tensión nominal	36 V / 250 W
	Par de torción	12 N - m
	Grado de protección IP	IP54





# Batería y carga

1. Cargar la batería a temperaturas que estén entre 0°C y 45°C y descargar entre -20°C y - 60°C. Mantenga la batería seca.
2. Mantener la batería lejos de productos ácidos, alcalinos, inflamables, del agua, de la calefacción y ambientes a altas temperaturas.
3. No conectar mal el positivo y el negativo de la fuente de alimentación, no dañar, desmontar o causar corto circuitos en la batería.
4. Cargar la batería con el adaptador y cargador incluido. No cargar durante más de 6 horas. La corriente de carga no debe pasar de 2A.
5. Si no va a utilizar la batería por un periodo de tiempo prolongado, mantener la Time en un ambiente fresco y seco y cárguela una vez cada 20 días.
6. Cargue la batería tal y como se indica en el manual. La empresa no se hará responsable de daños ocasionados por cargarla incorrectamente.
7. Desconecte el cargador cuando este cargada la batería. No conecte el cargador a la red si no la está cargando.
8. Conecte primero el cargador a la Time y después conecte el cargador a la red. Una vez cargada desconéctelo primero de la red y después del dispositivo.
9. No pedalee ni mueva la bicicleta mientras el cargador de la batería está conectado. Si lo hace podría provocar que el cable de alimentación se enrede en los pedales, lo que podría dañar el cargador de batería, el cable de alimentación y/o el puerto.
10. Si el indicador del cargador deja de funcionar, o si se sobrecalienta y causa un olor extraño, desconecte de forma inmediata el cargador y comuníquese con el sector de post venta.
11. Mantenga el cargador alejado de líquidos.
12. Evite que la batería se descargue del todo durante su uso. Esto afecta su vida útil.
13. No desmonte o sustituya ninguna pieza del cargador usted mismo.



# Mantenimiento y Almacenaje

1. Por favor, guarde la bicicleta alejado de la luz solar directa y de la lluvia.
2. Compruebe frecuentemente que los tornillos y las tuercas estén bien apretados.
3. No utilice alcohol, gasolina, parafina, acetona ni cualquier elemento corrosivo para limpiar la bicicleta, ya que podrían dañar la bicicleta.

## Mantenimiento regular Recomendado

Parte	Motivo
Freno	Probar los frenos antes de usar para evitar accidentes.
Neumático	Probar el estado de los neumáticos y de la presión, en caso de pinchazo o consumo extra durante el montaje.
Llanta	Mirar el estado de las llantas, limpiar la suciedad, en caso de rotura o atasco.
Amortiguador	Probar el estado del amortiguador. Limpiar y lubricar para que siempre esté funcionando correctamente.
Acelerador	Probar el estado del acelerador, en caso de defecto o mal funcionamiento contactar al servicio técnico.
Cables	Probar que los puertos no estén sueltos o rotos, por si el cableado estuviese defectuoso.
Tornillos	Comprobar que los tornillos de las partes principales estén ajustados para evitar que se suelten o se caigan.
Batería	Mirar la apariencia y funcionamiento de la batería, por si el cableado estuviese defectuoso y extender así la vida útil de la batería.
Cargador	Mirar que el cable y el cargador estén intactos y que los enchufes de entrada y salida estén en condiciones.
Lubricación	Mirar si los ejes y los frenos necesitan lubricación.
Limpieza	Mantenga la superficie de la bicicleta limpia.

Consejo: Por favor, mantenga y revise la bicicleta regularmente para conservarla en perfectas condiciones.

# Solución de problemas

Fallo	Razón	Solución
No enciende	No hay batería	<ol style="list-style-type: none"><li>1. Mire si la batería está correctamente instalada.</li><li>2. Compruebe si hay que cargar la batería.</li></ol>
No hay suficiente kilometraje	<ol style="list-style-type: none"><li>1. La batería no está completamente cargada.</li><li>2. La presión de los neumáticos está baja.</li><li>3. Frenadas/aceleraciones frecuentes o demasiado peso.</li><li>4. La batería está vieja o ha empeorado tras muchos usos.</li><li>5. Temperatura baja/atenuación de batería.</li></ol>	<ol style="list-style-type: none"><li>1. Confirme que el cargador funciona correctamente.</li><li>2. Compruebe la presión de los neumáticos.</li><li>3. Emplee buenos hábitos de conducción.</li><li>4. Cambie la batería.</li><li>5. Es normal que ocurra.</li></ol>
No se carga la batería	<ol style="list-style-type: none"><li>1. El cargador no está conectado correctamente.</li><li>2. Temperatura de la batería demasiado alta.</li></ol>	<ol style="list-style-type: none"><li>1. Examine si el cable de la batería está suelto.</li><li>2. Espere a que la temperatura vuelva a la normalidad.</li></ol>
No funciona la pantalla	<ol style="list-style-type: none"><li>1. No hay batería.</li><li>2. Adaptador defectuoso</li><li>3. Fallo.</li></ol>	<ol style="list-style-type: none"><li>1. Mire el estado de la batería.</li><li>2. Contacte con el servicio postventa para sustitución.</li></ol>
No arranca el motor con la bici encendida	Contacte con el servicio postventa para su solución	<ol style="list-style-type: none"><li>1. Compruebe el estado de los frenos.</li><li>2. Contacte con el servicio postventa para sustitución.</li></ol>



## Garantía y Contacto

Tu bicicleta eléctrica TIME tiene garantía de fábrica ¿Qué significa esto?

Vamos a solucionar cualquier problema que tengas con nuestros productos, ya que contamos con las facilidades necesarias y todos los repuestos.

Los tiempos de cobertura de garantía por cada grupo de componentes son:

- Cuadro: cinco años.
- Baterías: seis meses.
- Equipamiento de bicicleta: doce meses.

Es importante destacar que la garantía no cubre las partes que sufren un desgaste normal por el uso de la bicicleta eléctrica, como lo son los neumáticos, la cadena, los frenos, los cables, entre otros.

No utilice componentes de otros fabricantes. Nunca repare las ebike usted mismo, haga su mantenimiento en Rodar Electric o comuníquese con el sector postventa para solucionar cualquier

inconveniente. De no seguir estas instrucciones, la empresa no se hará responsable por los daños ocasionados y el usuario perderá la garantía.

*El envío del producto corre por cuenta del usuario.*

### **CONTACTO SERVICIO POST VENTA**

**Responsable: Fabricio Román**

**Horarios de atención: Lunes a Viernes de 10 a 18 hs/**

**Sábados de 10 a 14hs**

**Celular: 0221 3035125**

**E-mail: [service@rodarelectric.com](mailto:service@rodarelectric.com)**